

# Bild 4: Schaltbild der Sendeeinheit EM 1000-GZ

## Betriebsspannungserzeugung

## Spannungsstabilisierung

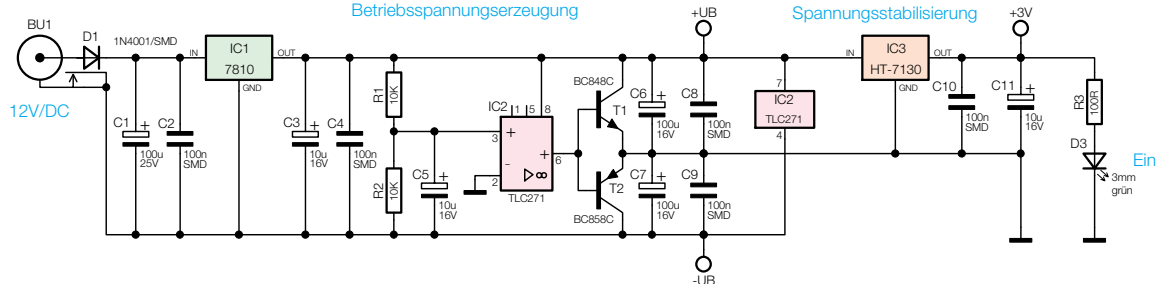

## Mikrocontroller

## Adressprogrammirtasten

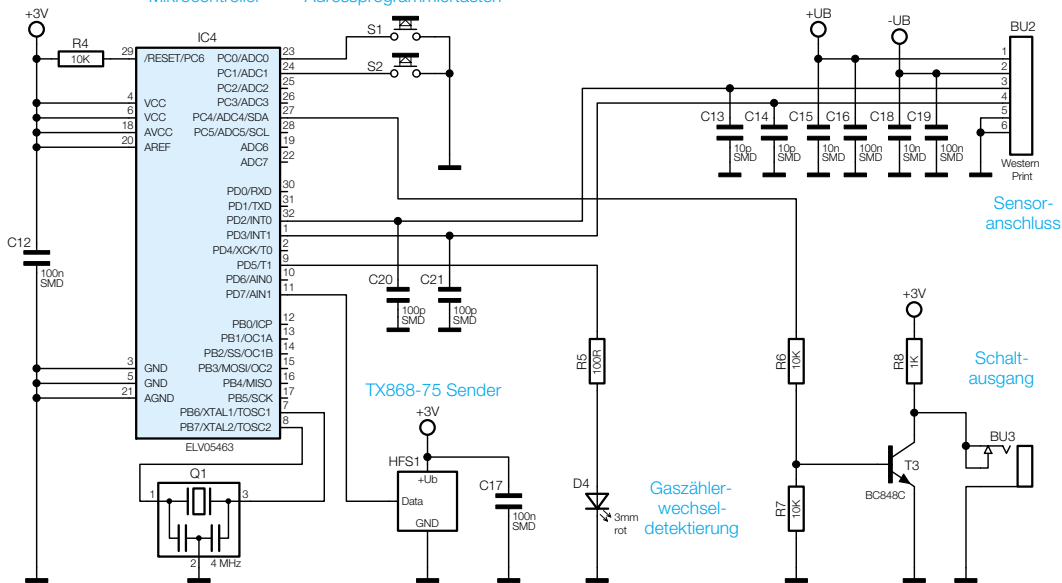

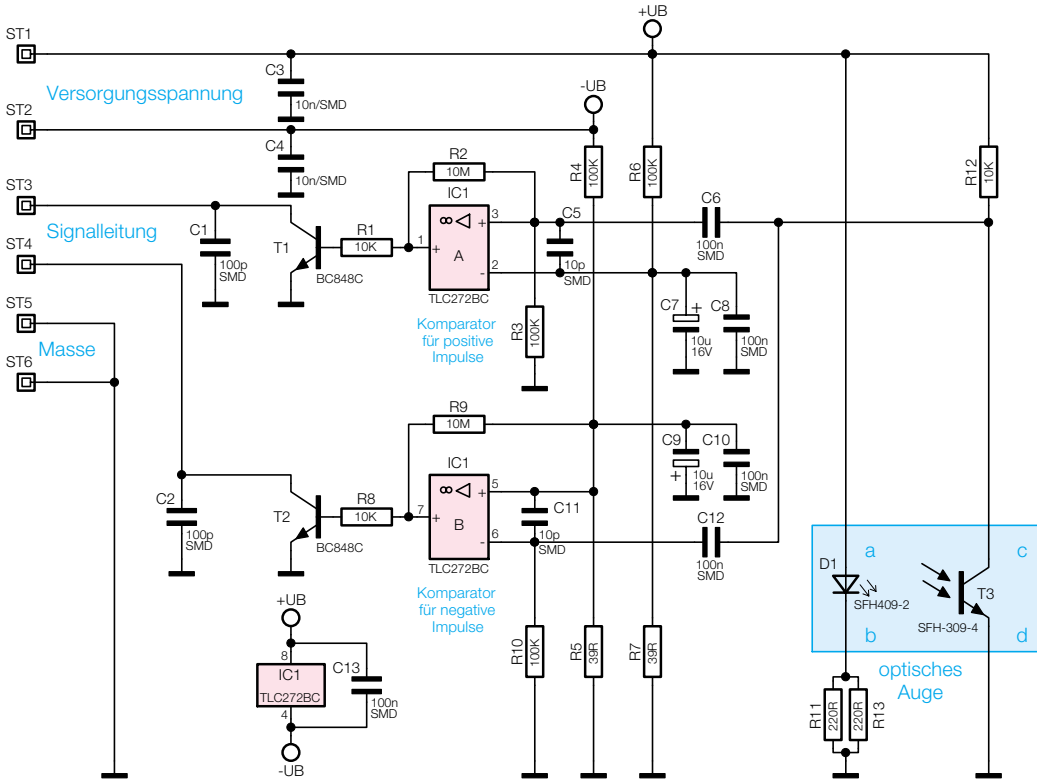

**Bild 4: Schaltbild der Sensoreinheit EM 1000-GZS**