

Bild 7: Schaltung des Steuerteils des FS20 DI10

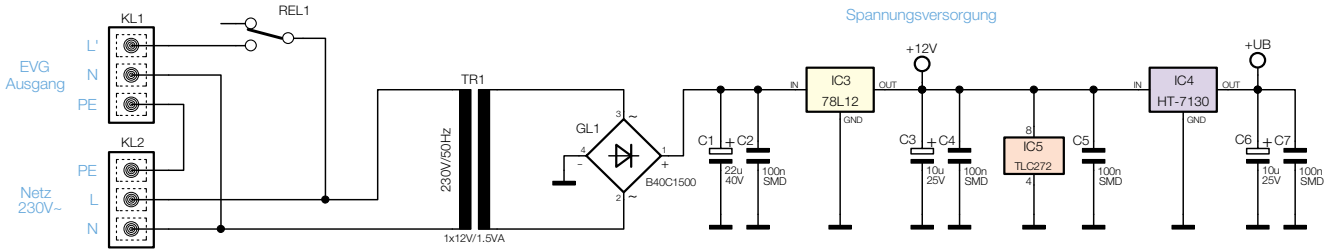
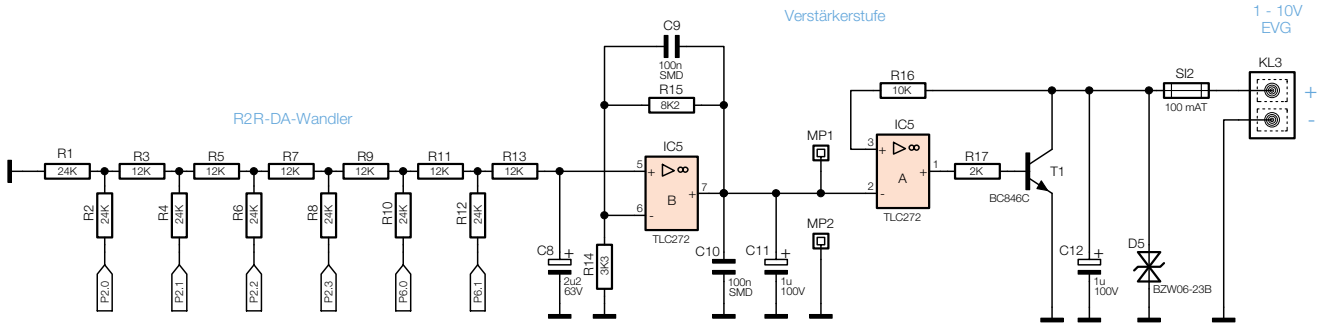

Bild 8: Die Schaltung von Wandler, Verstärkerstufe und Spannungsversorgung des Dimmers