

**Bild 1: Der Schaltplan des Step-down-Wandlers**

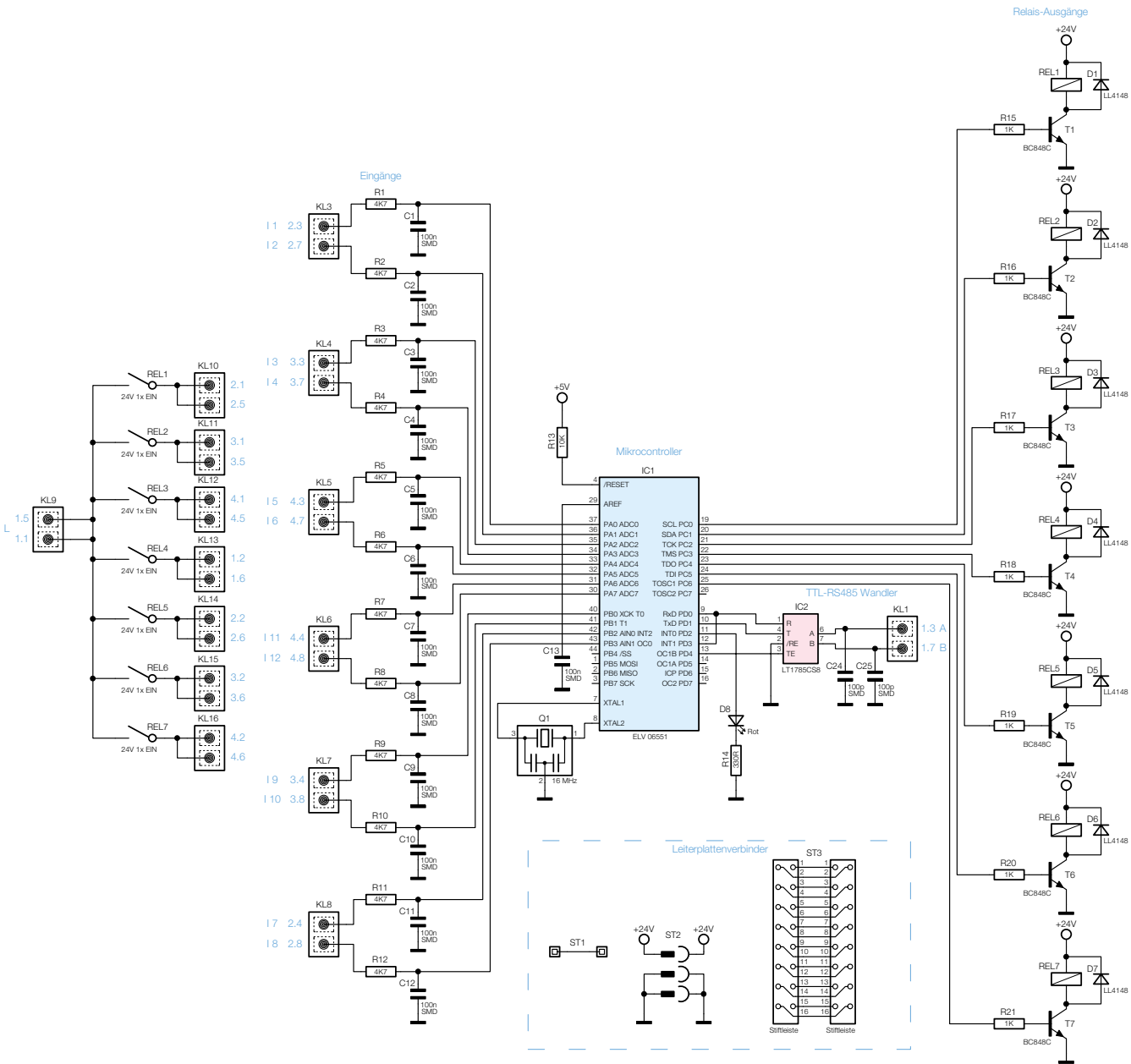

Bild 2: Schaltplan der Mikrocontroller-Steuerung mit Eingangs- und Leistungsteil