

Bild 37: A/D-Wandler mit Eingangs-Multiplexer des ALC 5000 Mobile



Bild 38: Schaltung der Lade-/Entlade-Endstufe für Kanal 1



Bild 41: Schaltung der Lade-/Entlade-Endstufe für Kanal 2

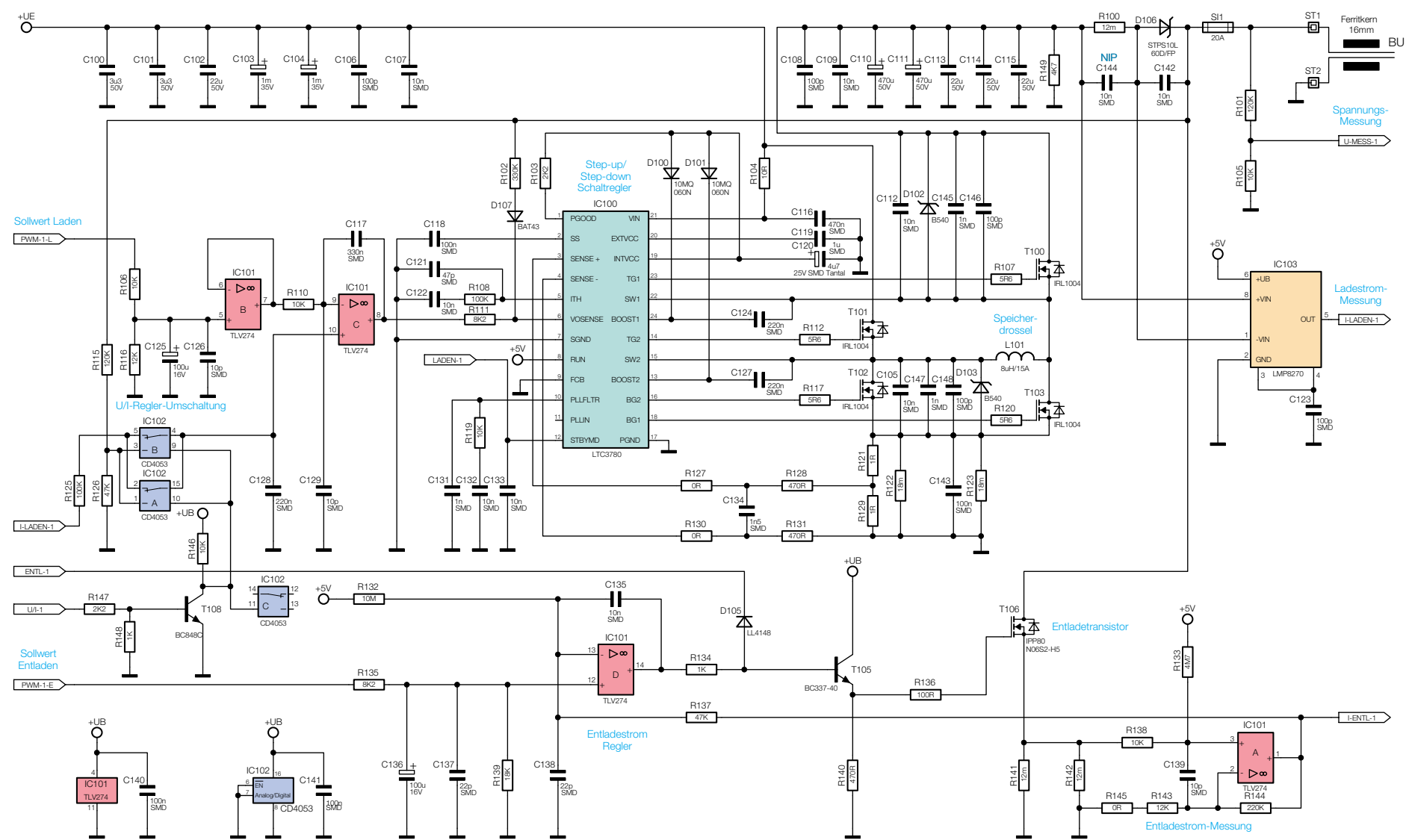

Bild 42: Schaltung zur Messung des Akku-Innenwiderstandes beim ALC 5000 Mobile

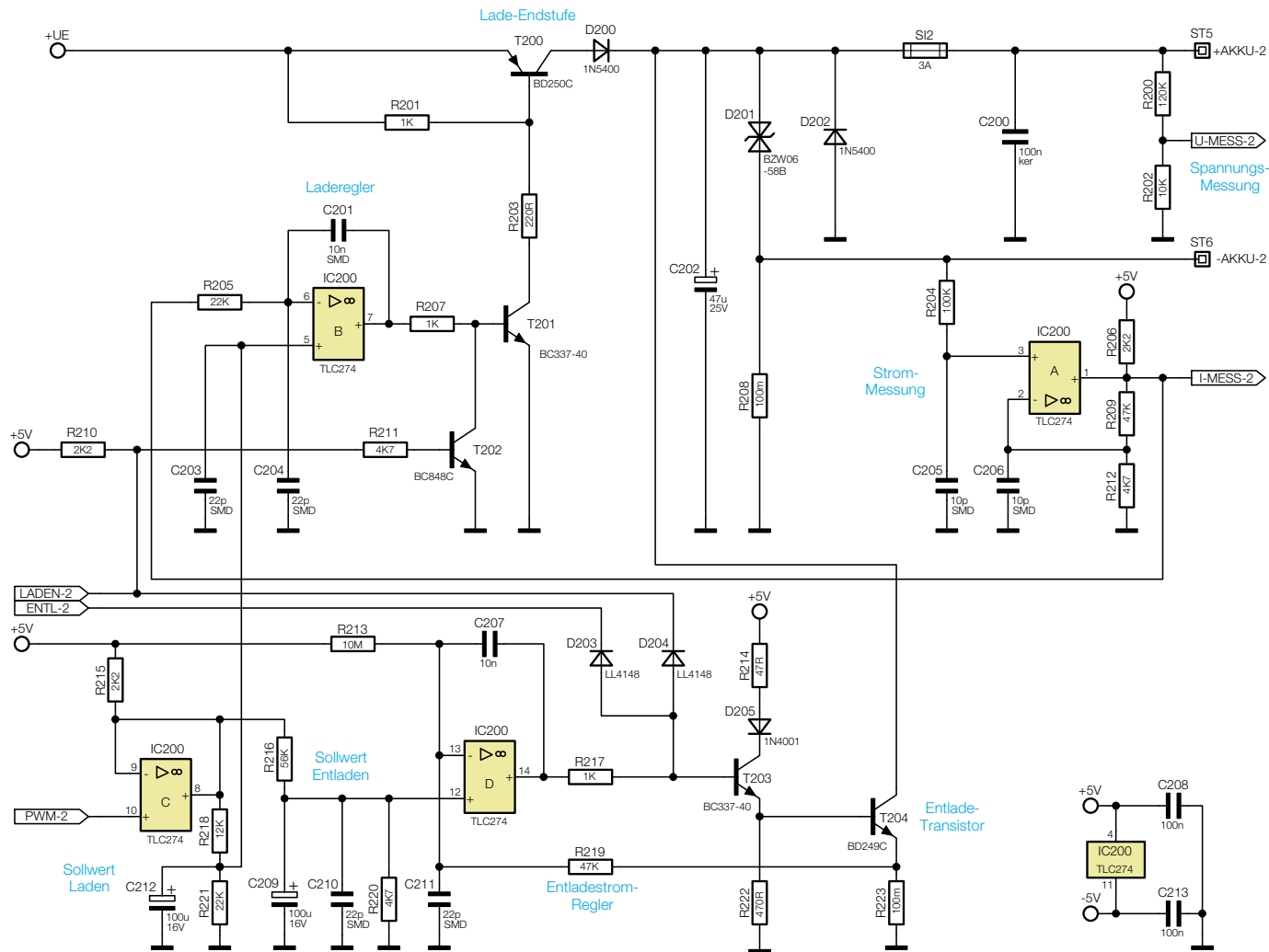

**Bild 43: Blei-Akku-Aktivatorfunktion des ALC 5000 Mobile**

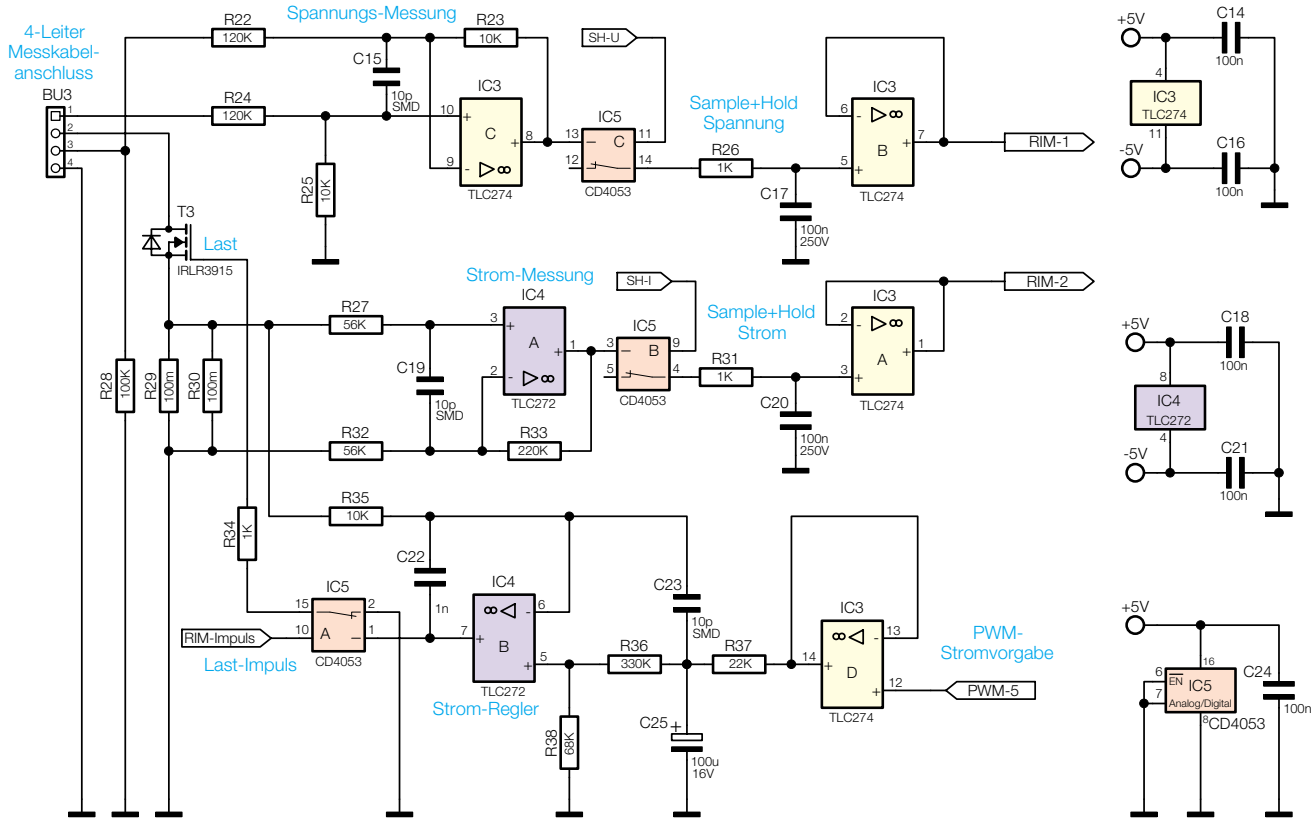
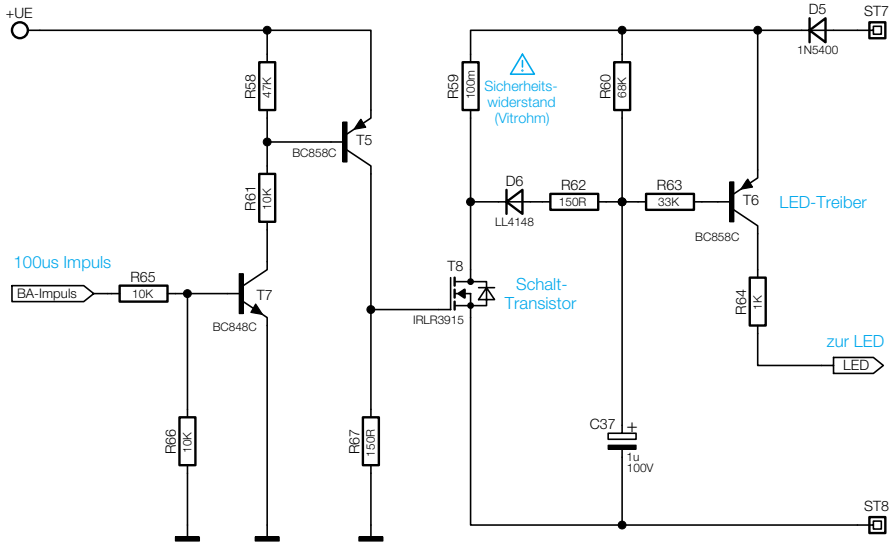
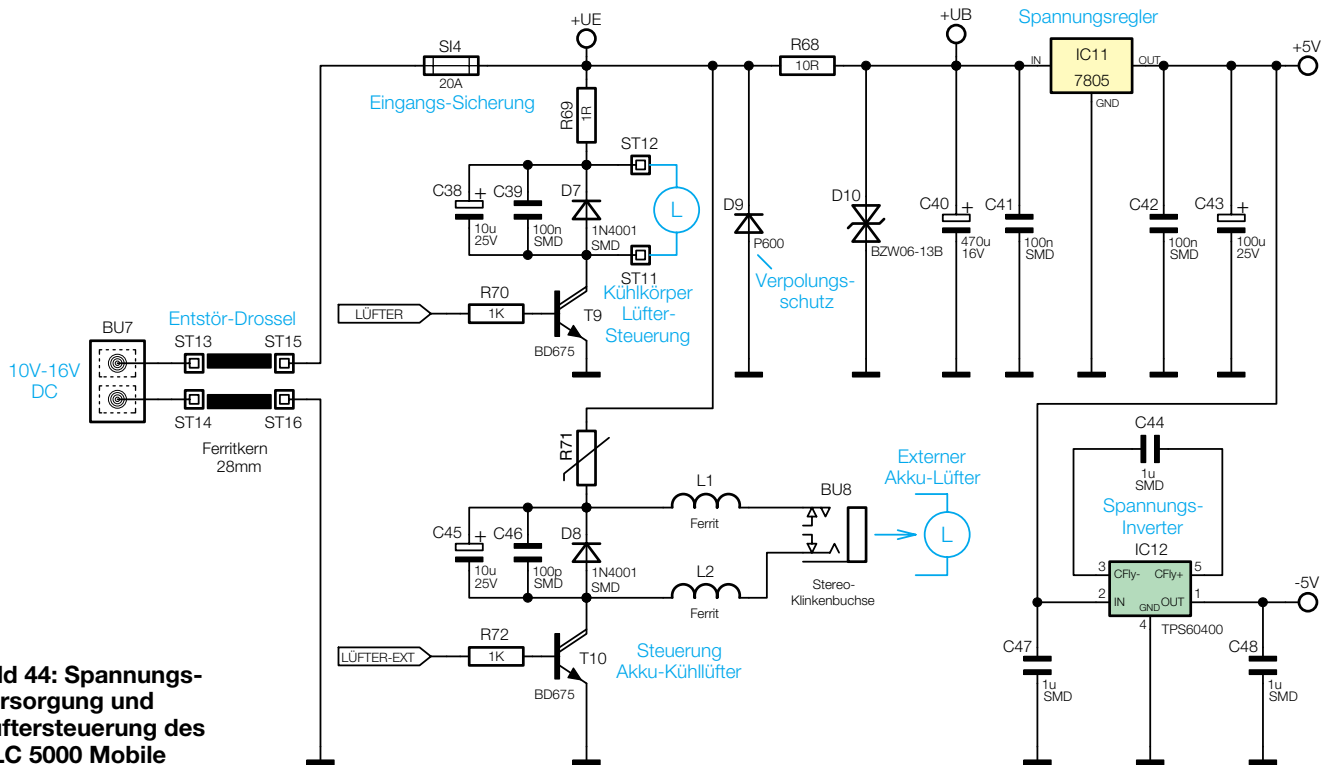

**Bild 44: Spannungsversorgung und Lüftersteuerung des ALC 5000 Mobile**