

Bild 1: Das Schaltbild des Schaltnetzteils des FS20 LEDND

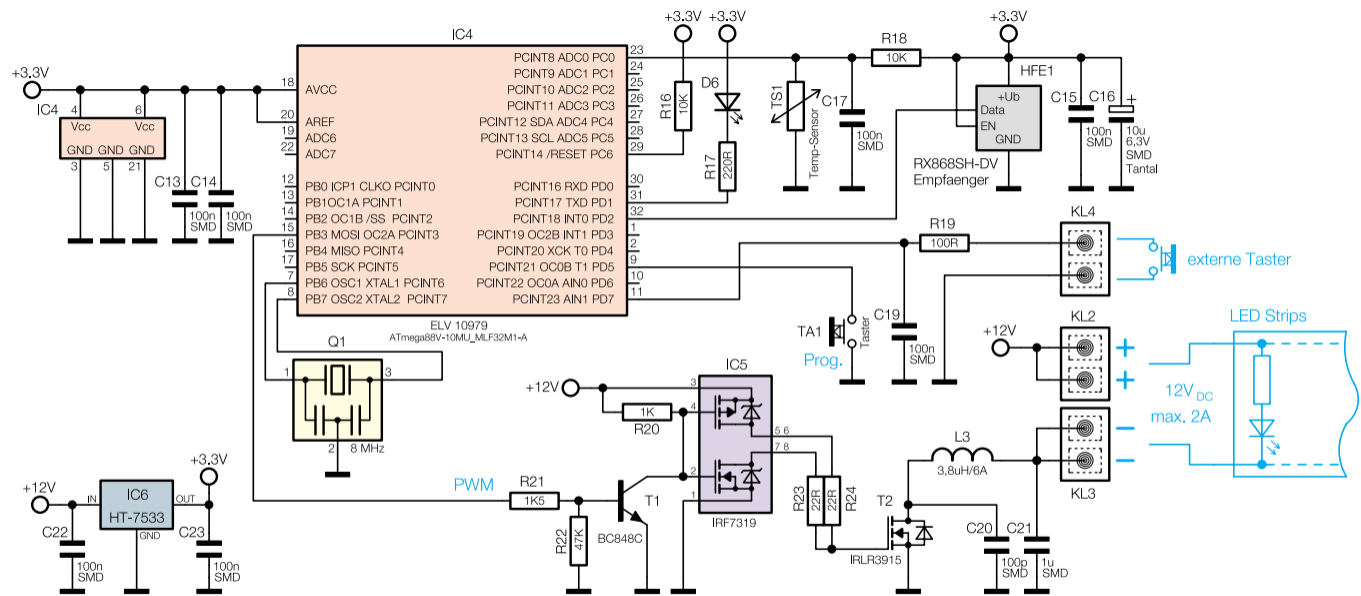

Bild 2: Das Schaltbild mit dem Steuerteil des FS20 LEDND